

Sublift 111 10 ton

Snabbguide

WARNING!

Subliften får endast handhas av utbildad och behörig personal

Data

Transportvikt.....	2500 kg
Största lutning.....	1:8 (~7°)
Största sidolutning	1:15 (~4°)
Maximal last	10000 kg
Maximal last, fram.....	3300 kg
Maximal last, bak.....	6700 kg

WARNING!

Det är förbjudet att köra vagnen på ramper med större lutning än 1:8 (~7°).
Vagnen får ej köras på underlag med sidolutning större än 1:15 (~4°), då det föreligger risk för tippning. Personer får ej vistas i vagnens närhet eller befinna sig på lasten när vagnen är i arbete.
Observera att lasten utgör en betydande levande kraft. Lasten skall därför hållas i sin lägsta möjliga position.

Allmänt

WARNING!

Vid lyft av båt får endast den bakre lyftarmen på vagnens ena sida vara låst.
Vid transport av båt, skall lyftarmarna på vagnens båda sidor vara låsta.
Kontrollera att båten är ordentligt uppallad innan Subliften avlastas.

Subliften är konstruerad för sjösättning och upptagning av båtar. Olika båtar kräver individuella justeringar av lyftstroppar och lyftarmar.

Dagligt underhåll måste utföras innan användning. Kontrollera att alla huvar är fastsatta och oskadda.

Tyngdpunktscentrum

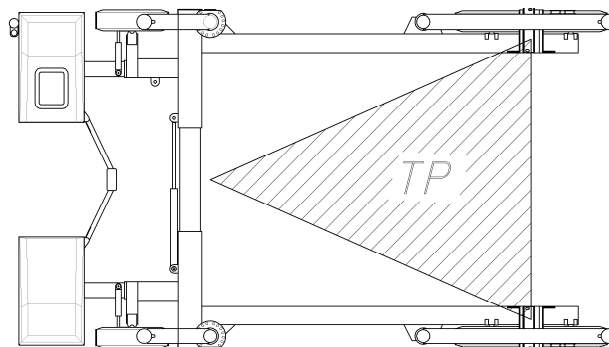

Båtens tyngdpunktscentrum måste befinna sig innanför den markerade triangeln som visas i ovanstående figur.

Manöverpanel

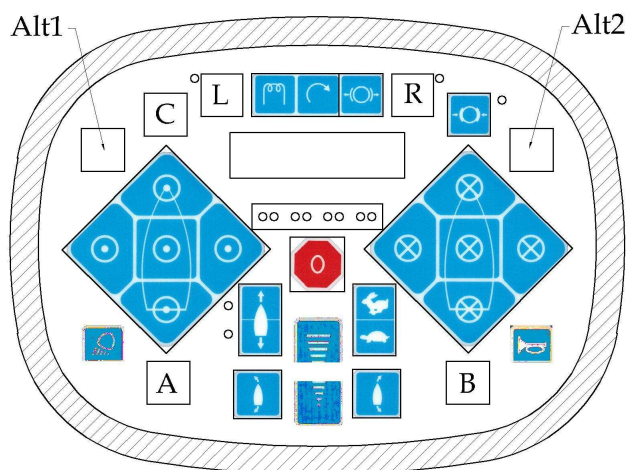

Obs!

Funktionsknapparna **Alt1**, **L**, **R**, **Alt2** samt **A** och **B**. Kan ej användas på denna maskintyp.

Grundläggande knappar

Död mans grepp (Dmg)

Alla funktioner utom stopp, broms och lampor kräver att **Dmg** är intryckt.

C+



För att starta motorn måste datorn startas upp genom att dessa två knappar samtidigt Trycks in.

Stoppknapp



Tryck in denna knapp för att stoppa motorn eller för att stänga av *frihjulet*.

Glödning av motorn



Det finns möjlighet att glöda motorn innan start genom att trycka på glödningsknappen.

Start av motorn



Tryck på knappen för att starta motorn. Obs! Växeln måste vara i neutralläge!

Fram/back växel



Fram/back växel väljs genom intryckning av respektive knapp. För att släppa en växel tryck in knappen för aktuell växel ytterligare en gång. Växling kan endast utföras när motorn går på tomgång. Dioder bredvid knapparna indikerar aktuell växel.

Hög/låg hastighet



Hög hast. -tryck på knappen med haren. Låg hast. - tryck på knappen med sköldpaddan. Hög hastighet indikeras med diod. Växling sker med motor på tomgång.

Styrning



Med dessa knappar styr vagnen till vänster eller höger.

Gaspådrag



Används för att justera motorns varvtal och därigenom hydraulpumparnas kapacitet.



Strålkastarknapp

Tryckning på denna knapp **utan Dmg** flera gånger ändrar vagnens belysning



Varningsignal

Tryck på denna knapp aktiverar signalhornet.

Lyftknappar

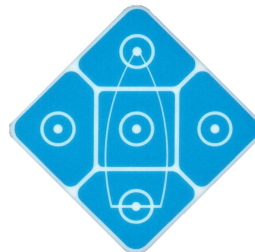

Lyft av båt

Det är möjligt att genomföra lyft med cylindrarna simultant, eller att lyfta en sida eller bara aktern eller fören. Mittenknappen är ej aktiv.

Båten är symboliskt ritad på tangentbordet. Aktern symboliserar aktern på Subliften.

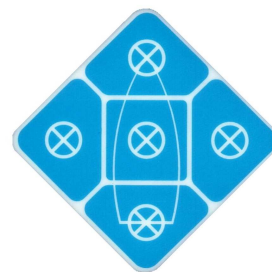

Sänkning av båt

Detta förfarande är lika som vid lyft av båt, med skillnaden att en knapptryckning resulterar i en sänkingsrörelse.

Kombinationsknappar

Frihjul

C+



i 5 sek

Genom att trycka denna kombination tills lysdioder blinkar, aktiveras frihjulet. Detta släpper bromsarna och by-passar hydraulmotorerna och möjliggör bogsering av vagnen.

För att avaktivera frihjulet tryck:



eller



2 gånger

WARNING!

Tänk på att vagnens bromsar ej fungerar när frihjulet är aktiverat. Om vagnen är parkerad i en backe när frihjulet är aktiverat, kan vagnen börja rulla okontrollerat!

Vagnen måste därför säkras med en vajer eller liknande innan frihjulet aktiveras.